

TEAC

A-H300mkII

Integrated Stereo Amplifier



OWNER'S MANUAL
MANUEL DU PROPRIÉTAIRE
MANUAL DEL USUARIO

ENGLISH

FRANÇAIS

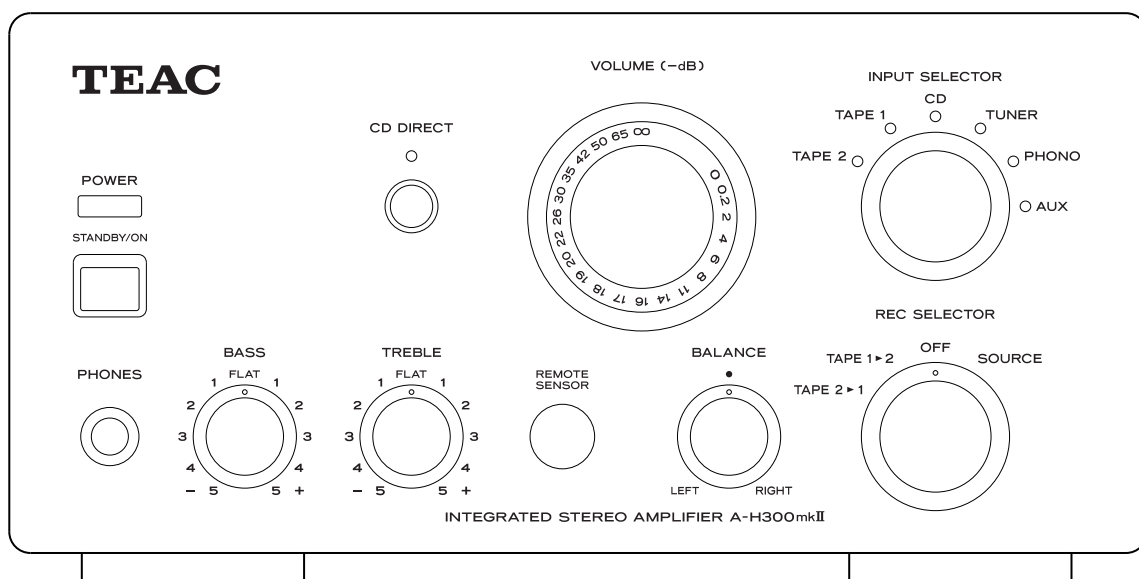
ESPAÑOL



	CAUTION RISK OF ELECTRIC SHOCK DO NOT OPEN	
CAUTION: TO REDUCE THE RISK OF ELECTRIC SHOCK, DO NOT REMOVE COVER (OR BACK). NO USER-SERVICEABLE PARTS INSIDE. REFER SERVICING TO QUALIFIED SERVICE PERSONNEL.		



The lightning flash with arrowhead symbol, within an equilateral triangle, is intended to alert the user to the presence of uninsulated "dangerous voltage" within the product's enclosure that may be of sufficient magnitude to constitute a risk of electric shock to persons.



The exclamation point within an equilateral triangle is intended to alert the user to the presence of important operating and maintenance (servicing) instructions in the literature accompanying the appliance.

IMPORTANT SAFETY INSTRUCTIONS

- 1) Read these instructions.
- 2) Keep these instructions.
- 3) Heed all warnings.
- 4) Follow all instructions.
- 5) Do not use this apparatus near water.
- 6) Clean only with dry cloth.
- 7) Do not block any ventilation openings. Install in accordance with the manufacturer's instructions.
- 8) Do not install near any heat sources such as radiators, heat registers, stoves, or other apparatus (including amplifiers) that produce heat.
- 9) Do not defeat the safety purpose of the polarized or grounding-type plug. A polarized plug has two blades with one wider than the other. A grounding type plug has two blades and a third grounding prong. The wide blade or the third prong are provided for your safety. If the provided plug does not fit into your outlet, consult an electrician for replacement of the obsolete outlet.
- 10) Protect the power cord from being walked on or pinched particularly at plugs, convenience receptacles, and the point where they exit from the apparatus.
- 11) Only use attachments/accessories specified by the manufacturer.
- 12) Use only with the cart, stand, tripod, bracket, or table specified by the manufacturer, or sold with the apparatus. When a cart is used, use caution when moving the cart/apparatus combination to avoid injury from tip-over. 
- 13) Unplug this apparatus during lightning storms or when unused for long periods of time.
- 14) Refer all servicing to qualified service personnel. Servicing is required when the apparatus has been damaged in any way, such as power-supply cord or plug is damaged, liquid has been spilled or objects have fallen into the apparatus, the apparatus has been exposed to rain or moisture, does not operate normally, or has been dropped.
 - Do not expose this apparatus to dripps or splashes.
 - Do not place any objects filled with liquids, such as vases, on the apparatus.
 - Do not install this apparatus in a confined space such as a book case or similar unit.
 - The apparatus draws nominal non-operating power from the AC outlet with its POWER switch in the off position.

WARNING : TO PREVENT FIRE OR SHOCK HAZARD, DO NOT EXPOSE THIS APPLIANCE TO RAIN OR MOISTURE.

CAUTION

- DO NOT REMOVE THE EXTERNAL CASES OR CABINETS TO EXPOSE THE ELECTRONICS. NO USER SERVICEABLE PARTS ARE WITHIN!
- IF YOU ARE EXPERIENCING PROBLEMS WITH THIS PRODUCT, CONTACT TEAC FOR A SERVICE REFERRAL. DO NOT USE THE PRODUCT UNTIL IT HAS BEEN REPAIRED.

For U.S.A.

This equipment has been tested and found to comply with the limits for a Class B digital device, pursuant to Part 15 of the FCC Rules. These limits are designed to provide reasonable protection against harmful interference in a residential installation. This equipment generates, uses, and can radiate radio frequency energy and, if not installed and used in accordance with the instructions, may cause harmful interference to radio communications. However, there is no guarantee that interference will not occur in a particular installation. If this equipment does cause harmful interference to radio or television reception, which can be determined by turning the equipment off and on, the user is encouraged to try to correct the interference by one or more of the following measures:

- Reorient or relocate the equipment and/or the receiving antenna.
- Increase the separation between the equipment and receiver.
- Connect the equipment into an outlet on a circuit different from that to which the receiver is connected.
- Consult the dealer or an experienced radio/TV technician for help.

CAUTION

Changes or modifications to this equipments not expressly approved by TEAC CORPORATION for compliance will void the user’s warranty.

IMPORTANT (for U.K.Customers)

DO NOT cut off the mains plug from this equipment. If the plug fitted is not suitable for the power points in your home or the cable is too short to reach a power point, then obtain an appropriate safety approved extension lead or consult your dealer.

If nonetheless the mains plug is cut off, remove the fuse and dispose of the plug immediately, to avoid a possible shock hazard by inadvertent connection to the mains supply.

If this product is not provided with a mains plug, or one has to be fitted, then follow the instructions given below:

IMPORTANT. DO NOT make any connection to the larger terminal which is marked with the letter E or by the safety earth symbol I or coloured GREEN or GREEN-and-YELLOW.

The wires in the mains lead on this product are coloured in accordance with the following code:

BLUE : NEUTRAL
BROWN : LIVE

As these colours may not correspond with the coloured markings identifying the terminals in your plug proceed as follows:

The wire which is coloured BLUE must be connected to the terminal which is marked with the letter N or coloured BLACK.

The wire which is coloured BROWN must be connected to the terminal which is marked with the letter L or coloured RED.

When replacing the fuse only a correctly rated approved type should be used and be sure to re-fit the fuse cover.

IF IN DOUBT — CONSULT A COMPETENT ELECTRICIAN.

CAUTION Regarding Placement

To maintain proper ventilation, be sure to leave a space around the unit (from the largest outer dimensions including projections) equal to, or greater than, shown below.

Left and Right Panels : 5 cm
Rear Panel : 5 cm
Top Panel : 20 cm

Contents

Thank you for choosing TEAC. Read this manual carefully to get the best performance from this unit.

Contents	4
Specifications	4
Before Use	4
Remote Control Unit	5
System Connection	5
Connection	6
Names of Each Control	8
Recording	10
Basic Operation	10
Dubbing	11
Troubleshooting	11

Specifications

Amplifier Section

Power output	45 W + 45 W (6 Ω, 1 kHz, 0.5%)
Total Harmonic Distortion	0.5% (1 kHz, 6 Ω, 45 W)
S/N Ratio	PHONO: 70 dB (IHF-A) AUX, CD, TAPE, TUNER: 95 dB (IHF-A) CD direct: 95 dB (IHF-A)
Input Sensitivity/Impedance	PHONO: 4.0 mV ±0.8 mV/10 kΩ AUX, CD, TAPE, TUNER: 300 mV ±30 mV/10 kΩ
Frequency Response	5 Hz - 80 kHz
Tone Control	BASS : ±10 dB (100 Hz) TREBLE : ±10 dB (10 kHz)

General

Power Requirement	
Europe model	AC 230 V, 50 Hz
U.S.A./Canada model	AC 120 V, 60 Hz
Power Consumption	85 W
AC Outlet (total 100 W max.)	
Europe model	unswitched x 1
U.S.A./Canada model	unswitched x 2
Dimensions (W x H x D)	215 x 312 x 110 mm (8-7/16" x 12-5/16" x 4-5/16")
Weight (Net)	4.2 kg (9-1/4 lb)
Operating temperature	+5°C - +35°C
Operating humidity	5% to 85% (no condensation)
Storage temperature	-20°C - +55°C
Standard Accessory	Remote Control Unit Battery (AAA, R03, UM-4) x 2

- Design and specifications are subject to change without notice.
- Weight and dimensions are approximate.
- Illustrations may differ slightly from production models.

Before Use

Read this before operation

- As the unit may become warm during operation, always leave sufficient space around the unit for ventilation. The ventilation holes should not be covered. Make sure there is at least 20 cm of space above and at least 5 cm of space on each side of the unit. Do NOT place anything on top of the unit.
- The voltage supplied to the unit should match the voltage as printed on the rear panel. If you are in any doubt regarding this matter, consult an electrician.
- Choose the installation location of your unit carefully. Avoid placing it in direct sunlight or close to a source of heat. Also avoid locations subject to vibrations and excessive dust, heat, cold or moisture.
- Do not place the unit on the amplifier/receiver.
- Do not open the cabinet as this might result in damage to the circuitry or electrical shock. If a foreign object should get into the unit, contact your dealer or service company.
- When removing the power plug from the wall outlet, always pull directly on the plug, never yank the cord.
- Do not attempt to clean the unit with chemical solvents as this might damage the finish. Use a clean, dry or slightly damp cloth.
- Keep this manual in a safe place for future reference.

CAUTION

The product shall not be exposed to dripping or splashing and that no object filled with liquids, such as vases, shall be placed on the product.

Do not install this equipment in a confined space such as a book case or similar unit.

Remote Control Unit

The amplifier and Reference 300mkII series connected by remote control cords can be operated by the provided remote control unit.

When operating the remote control unit, point it towards the REMOTE SENSOR on the front panel of the A-H300mkII.

- Even if the remote control unit is operated within the effective range, remote control operation may be impossible if there are any obstacles between the unit and the remote control.
- If the remote control unit is operated near other appliances which generate infrared rays, or if other remote control devices using infrared rays are used near the unit, it may operate incorrectly. Conversely, the other appliances may operate incorrectly.

Battery Installation

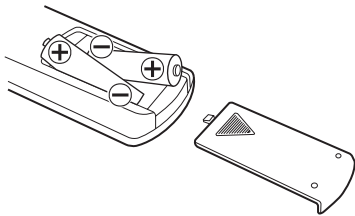

- 1** Remove the battery compartment cover.
- 2** Insert two "AAA" (R03, UM-4) dry batteries. Make sure that the batteries are inserted with their positive "+" and negative "-" poles positioned correctly.
- 3** Close the cover.

Battery Replacement

If the distance required between the remote control unit and main unit decreases, the batteries are exhausted. In this case replace the batteries with new ones.

Precautions concerning batteries

- Be sure to insert the batteries with correct positive "+" and negative "-" polarities.
- Use batteries of the same type. Never use different types of batteries together.
- Rechargeable and non-rechargeable batteries can be used. Refer to the precautions on their labels.
- When the remote control unit is not to be used for a long time (more than a month), remove the batteries from the remote control unit to prevent them from leaking. If they leak, wipe away the liquid inside the battery compartment and replace the batteries with new ones.
- Do not heat or disassemble batteries and never dispose of old batteries by throwing them in a fire.

System Connection

Reference 300mkII

If you have TEAC Reference 300mkII series, convenient system control operations and AI direct play functions are possible.

- By pressing the STANDBY/ON button of A-H300mkII, you can switch ON/standby all the unit connected by remote control cords.
- When you press the PLAY button of a source, the INPUT SELECTOR of A-H300mkII is set to the source automatically.
- The source you select by the INPUT SELECTOR of A-H300mkII will be played automatically.
- When you turn on the system, the source that was selected last time will start playback automatically.
- You can use the system remote control unit to operate all the unit connected by remote control cords.

Connect the REMOTE CONTROL jack (A or B) of each component by remote control cords.

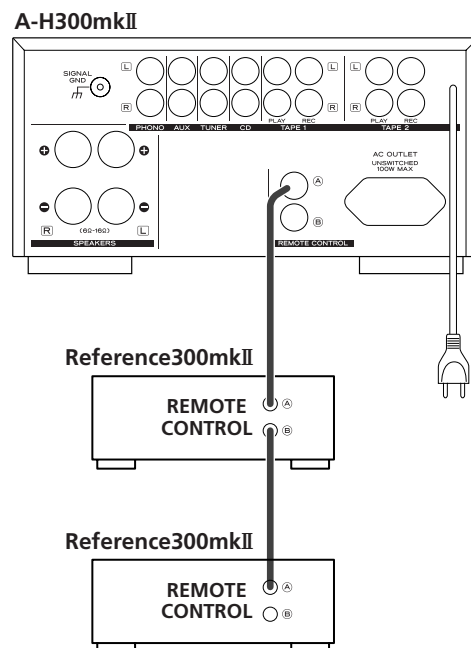

Dubbing

When you intend to dub a cassette tape using 2 sets of R-H300mkII, don't connect the remote control cords to the second deck. Please use the buttons on the front panel.

Connection

CAUTION:

- Switch off the power to all equipment before making connections.
- Read the instructions of each component you intend to use with this unit.
- Be sure to insert each plug securely. To prevent hum and noise, avoid bundling the signal interconnection cables together with the AC power cord or speaker cables.

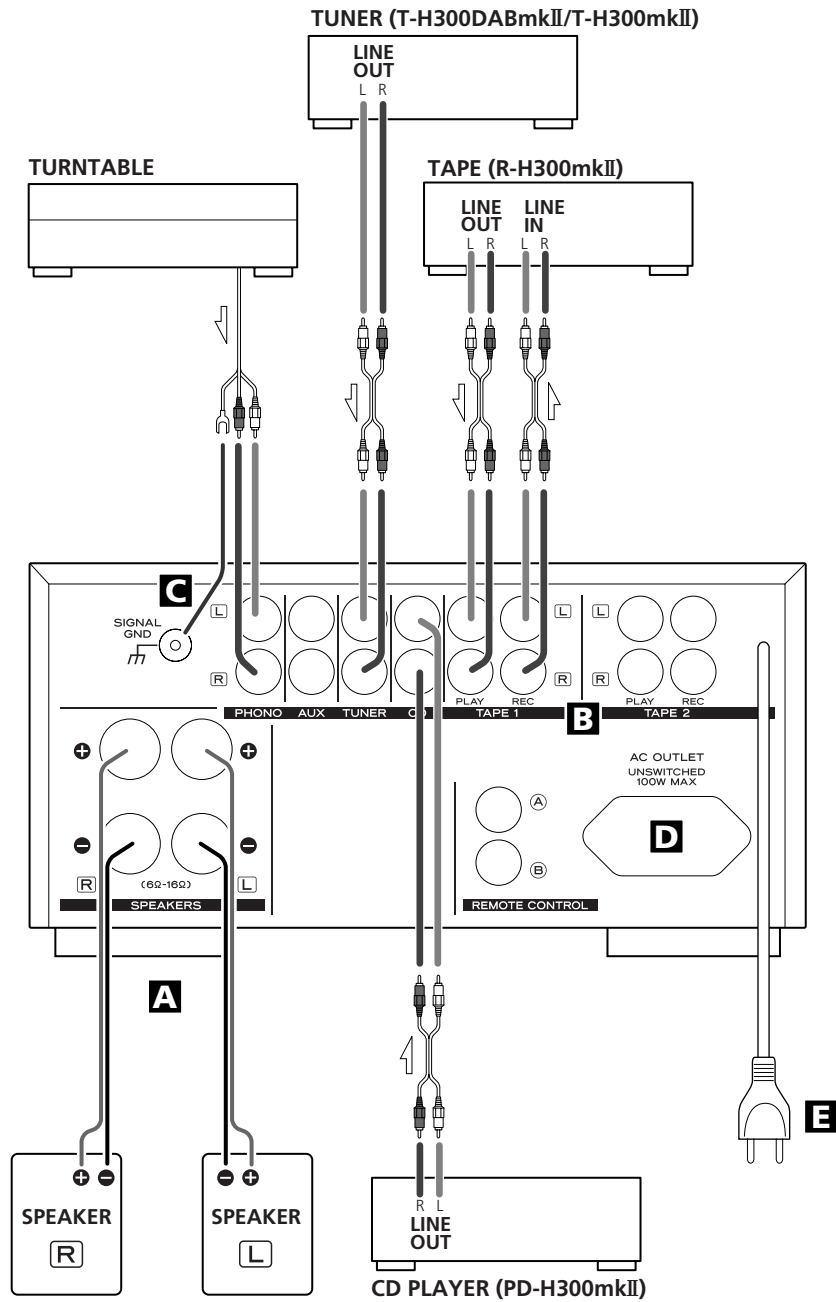

A Speaker Terminals

Caution:

To avoid damaging the speakers with a sudden high-level signal, be sure to switch the power off before connecting the speakers.

Check the impedance of your speakers. Connect speaker with an impedance of 6 to 16 ohms.

The black speaker terminals are – (negative).

Generally, the + side of the speaker cable is marked to make it distinguishable from the – side of the cable. Connect this marked side to the + terminal and the unmarked side to the black – terminal.

Prepare the speaker cables for connection by stripping off approximately 10 mm or less of the outer insulation. (Removing too much insulation may lead to a short circuit if the bared wires should come in contact with each other.) Twist the strands of the stripped wires tightly together:

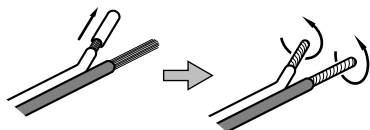

Caution:

The metal portions of the two separate wires should not touch or an electrical short can occur. Shorted wires can create a fire hazard or induce a failure in your equipment.

How to connect:

1. Turn the terminal cap counterclockwise to loosen it. The speaker terminal caps cannot be fully removed from the base.
2. Insert the wire into the terminal fully and turn the terminal cap clockwise to securely connect it:

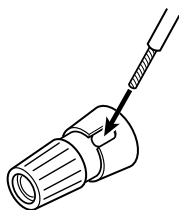

Make sure none of the wire insulation is under the terminal, only the bare, stripped wire.

3. Make sure it is fastened firmly by pulling the cable lightly.

B AUDIO IN/OUT jacks

Analog 2-channel audio signal is input or output from these jacks. Connect the component with commercially-available RCA cables.

Make sure to connect :

- white plug → white jack (L: left channel)
- red plug → red jack (R: right channel)

C SIGNAL GND

Connect the ground lead of the turntable to this terminal.

- This is not a safety earth.

D AC OUTLET (unswitched)

Even when the unit is off, this outlet is active as long as the power cord is connected to an AC outlet.

Caution:

Make sure that the total power consumption of all equipment connected to the outlet(s) does not exceed 100 watts (or 1A).

E AC Power Cord

After all other connections have been completed, connect the plug to the AC wall socket.

Be sure to connect the power cord to an AC outlet which supplies the correct voltage.

Hold the power plug when plugging or unplugging the power cord.

Names of Each Control

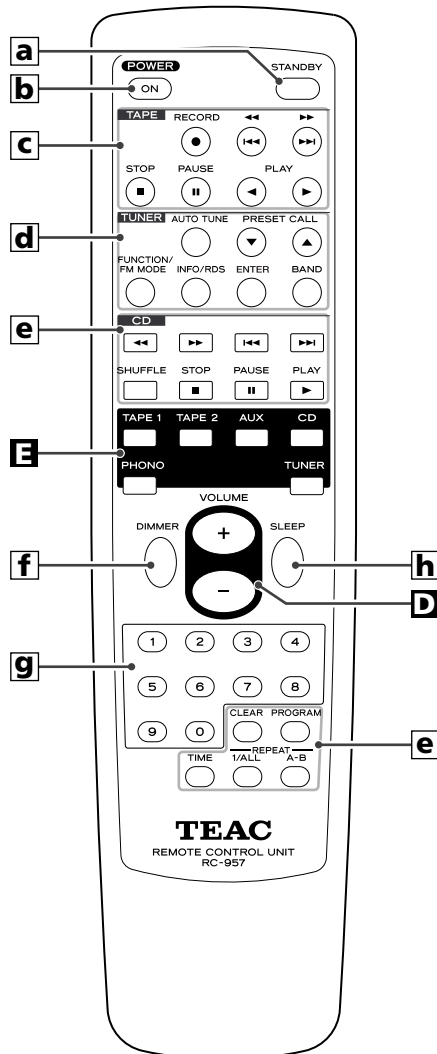
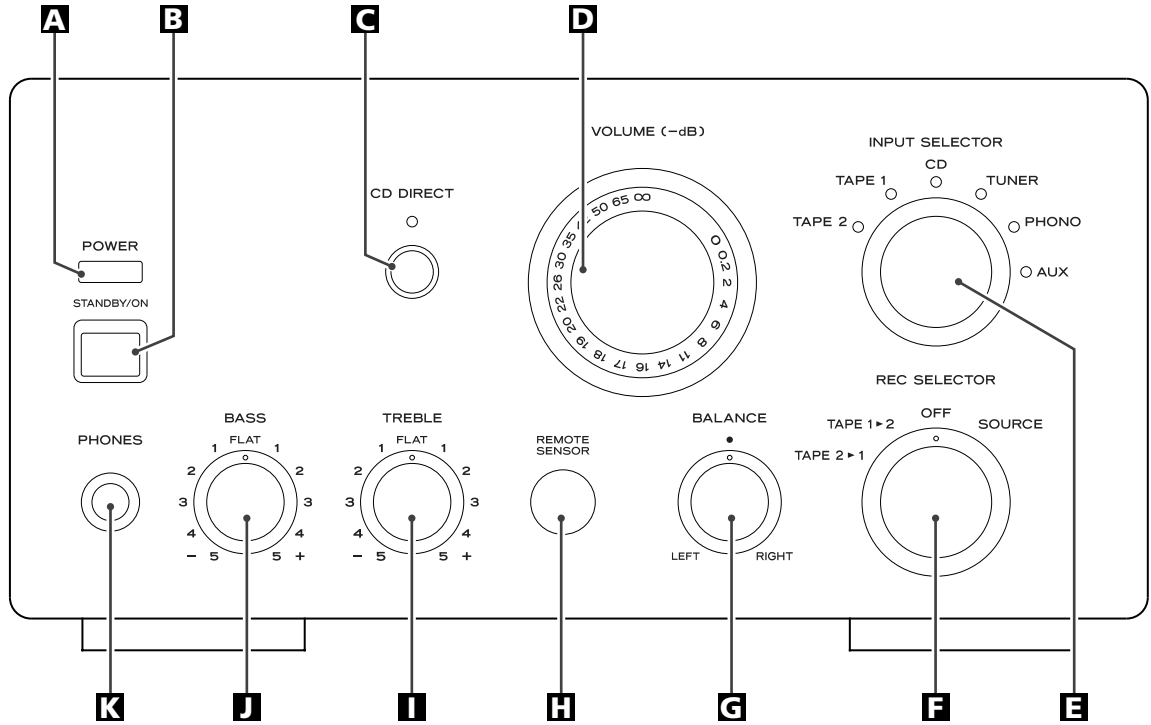

A POWER

Press this switch to turn the unit standby or off.

The equipment draws nominal non-operating power from the AC outlet with its POWER switch in the OFF position.

B STANDBY/ON

When the POWER switch of the main unit is depressed, use this button to turn the unit on or standby.

The standby indicator lights when the unit is in the standby mode. When the unit is turned on, it goes off.

C CD DIRECT

Use this button to turn on or off the CD direct function. When the CD direct function is on, the sound input from the CD jack bypasses the BASS, TREBLE and BALANCE control.

The indicator lights when the CD direct function is on.

D VOLUME

Turn this knob (or press the VOLUME buttons of the remote control unit) to adjust the volume.

E INPUT SELECTOR

Use this knob (or buttons of the remote control unit) to select a source.

F REC SELECTOR

Use this knob to select a source to be recorded. Select "OFF" when it isn't in use.

G BALANCE

Use this knob to adjust the balance of the speakers. Normally, set the knob to the center position.

H Remote Sensor

When operating the remote control unit, point it towards the remote sensor.

I TREBLE

Use this knob to adjust the level of high frequency sound range.

J BASS

Use this knob to adjust the level of low frequency sound range.

K PHONES

For private listening, insert the headphones plug into this jack, and adjust the volume by turning the VOLUME knob.

a STANDBY

When the POWER switch of the main unit is depressed, use this button to turn the unit standby.

b ON

When the POWER switch of the main unit is depressed, use this button to turn the unit on.

c Buttons for the operation of TEAC R-H300mkII (TAPE).

d Buttons for the operation of TEAC T-H300DABmkII or T-H300mkII (TUNER).

- Following buttons work on the T-H300DABmkII only. They don't work on T-H300mkII:

FUNCTION/FM MODE, AUTO TUNE, ENTER, INFO

e Buttons for the operation of TEAC PD-H300mkII (CD).

f FL DIMMER

When the T-H300DABmkII/T-H300mkII is connected by a remote control cord, use this button to dim the display of T-H300DABmkII/T-H300mkII, R-H300mkII, and PD-H300mkII.

- The T-H300DABmkII/T-H300mkII is indispensable for this function.

g Numeric buttons

Use these buttons to select a track number or a preset channel.

Press the CD or TUNER button to select the component to be operated, and then press the numeric buttons.

(Even when the CD or TUNER button is pressed without pointing at the main unit, the selection of the remote control unit will be changed.)

For instance, to select track number 35, first press the CD button, and then press "3" and "5".

To select numbers less than 10, press "0" and then the number. As an example, to select number 5, press "0" and "5". (Optionally, you may press just the number "5" and then wait a few seconds.)

h SLEEP

Use this button to set sleep timer.

- The T-H300DABmkII/T-H300mkII is indispensable for this function.

Note:

- To simplify explanations, instructions refer to names of buttons and controls on the front panel, making no mention of the use of remote control unit.

Basic Operation

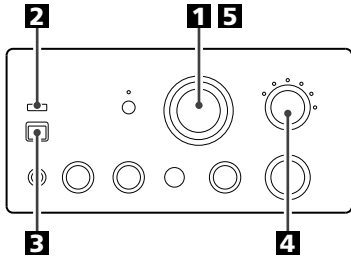

- 1** To protect speakers from a sudden high-level signal, turn the **VOLUME** knob counterclockwise to minimize the volume.

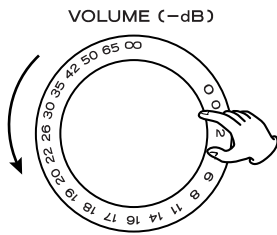

-∞ (infinity): minimum volume
0dB: maximum volume

- 2** Press the **POWER** switch.

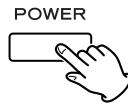

The unit enters standby mode, and the standby indicator lights.

- 3** Press the **STANDBY/ON** switch to turn the unit on.

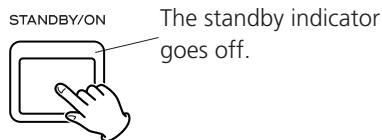

- 4** Select a source by turning the **INPUT SELECTOR** (or pressing one of the **INPUT SELECTOR** buttons of the remote control unit).

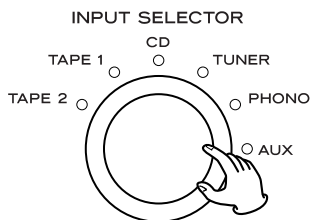

- 5** Play the source, and gradually turn up the volume to the required level by turning the **VOLUME** knob.

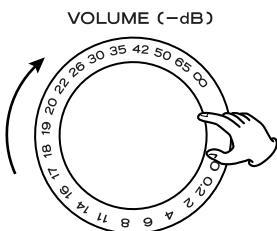

Recording

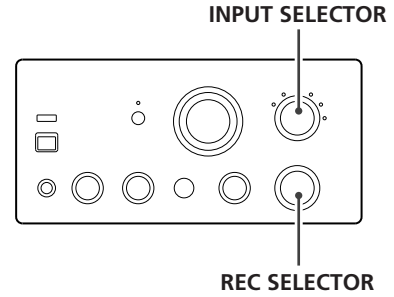

- 1** Select a source to be recorded by turning the **INPUT SELECTOR**.

Do not select TAPE 1 or TAPE 2.

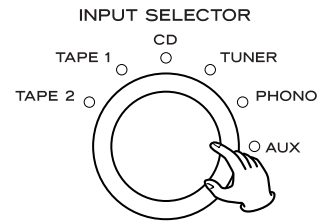

- 2** Set the **REC SELECTOR** to "SOURCE".

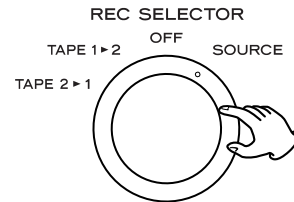

- 3** Start recording on the cassette tape deck connected to **TAPE 1** or **TAPE 2** (or both).

You can use both TAPE 1 and 2 for recording.

- The volume and tone control have no effect on the recording signals.
- You cannot record (or dub) when the CD direct function is on, because no sound is output from the TAPE REC jacks. If the CD DIRECT indicator is lit, press the CD DIRECT button to turn it off.

Dubbing

- 1 Set the INPUT SELECTOR to "TAPE 1" (or "TAPE 2").

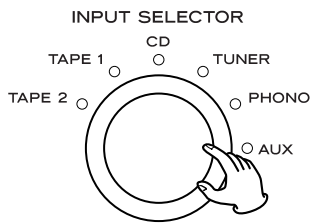

- 2 Set the REC SELECTOR to "TAPE 1 ▶ 2" (or "TAPE 2 ▶ 1").

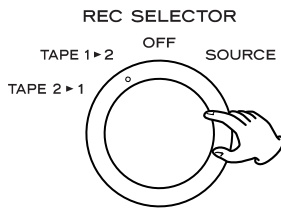

If you want to dub from TAPE 2 to TAPE 1, select "TAPE 2 ▶ 1", and set the INPUT SELECTOR to "TAPE 2".

- 3 Start recording on the cassette tape deck connected to TAPE 2 (or TAPE 1).

- 4 Start playback on the cassette tape deck connected to TAPE 1 (or TAPE 2).

- The volume and tone control have no effect on the recording signals.
- You cannot record (or dub) when the CD direct function is on, because no sound is output from the TAPE REC jacks. If the CD DIRECT indicator is lit, press the CD DIRECT button to turn it off.

Caution:

When you intend to dub a cassette tape using 2 sets of R-H300mkII, don't connect the remote control cords to the second deck.

A-H300mkII

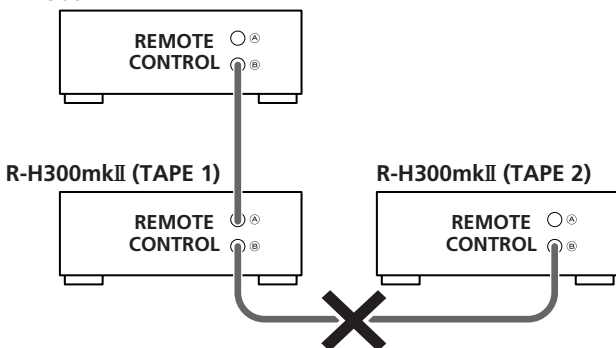

Troubleshooting

If you experience any problems with the unit, please take a moment to look through this chart and see if you can solve the problem yourself before you call your dealer or a TEAC service center.

No power

- ➔ Check the connection to the AC power supply. Check and make sure the AC source is not a switched outlet and that, if it is, the switch is turned on. Make sure there is power to the AC outlet by plugging another item such as a lamp or fan.

There is no sound or only a very low-level sound is heard.

- ➔ Adjust the volume by turning the VOLUME knob.
- ➔ Check that the speakers and components are connected securely.
- ➔ Check the operation of the connected component.
- ➔ Select the proper source using the INPUT SELECTOR.

Sound cuts off during listening to the music or no sound even though power is ON.

- ➔ Speaker impedance is less than prescribed for this unit.
- ➔ Turn the power off and reduce the volume.

Low bass response.

- ➔ Speaker polarity (+/-) is reversed. Check all speakers for correct polarity.

Severe hum or noise is heard.

- ➔ Check that the speakers are connected securely.
- ➔ Make sure the line cords and speaker cables are as far away from the AC supply as possible.

Remote control doesn't work.

- ➔ Press the POWER switch of the main unit to turn it standby.
- ➔ If the batteries are dead, change the batteries.
- ➔ Use remote control unit within the range (5m) and point at the front panel.
- ➔ Clear obstacles between the remote control unit and the main unit.
- ➔ If a strong light is near the unit, turn it off.

If normal operation cannot be recovered, unplug the power cord from the outlet and plug it again.

Maintenance

If the surface of the unit gets dirty, wipe with a soft cloth or use diluted mild liquid soap. Be sure to remove any excess completely. Do not use thinner, benzine or alcohol as they may damage the surface of the unit.

Sommaire

Nous vous remercions pour l'achat d'un appareil TEAC. Lire ce manuel avec attention pour obtenir les meilleures performances possibles de cet appareil.

Sommaire	12
Avant utilisation	12
Spécifications	12
Boîtier de télécommande	13
Raccordement du système	13
Raccordements	14
Nom de chaque commande	16
Fonctions de base	18
Enregistrement	18
Copie	19
Dépannage	19

Spécifications

Section Amplificateur

Sortie de puissance 45 W + 45 W (6 Ω , 1 kHz, 0,5%)
Distorsion harmonique totale 0,5% (1 kHz, 6 Ω , 45 W)
Rapport signal/bruit PHONO: 70 dB (IHF-A)
AUX, CD, TAPE, TUNER: 95 dB (IHF-A)
CD DIRECT: 95 dB (IHF-A)

Sensibilité d'entrée/impédance
PHONO: 4,0 mV \pm 0,8 mV/10 k Ω
AUX, CD, TAPE, TUNER: 300 mV \pm 30 mV/10 k Ω
Réponse en fréquence 5 Hz à 80 kHz
Commande de tonalité Graves: \pm 10 dB (100 Hz)
Aigus: \pm 10 dB (10 kHz)

Générales

Alimentation
Modèle Europe/Royaume-Uni 230 Vca 50 Hz
Modèle Etats-Unis/Canada 120 Vca 60 Hz
Consommation 85 W

Sortie AC (total 100 W maxi)
Modèle Europe/Royaume-Uni non commutée x 1
Modèle Etats-Unis/Canada non commutée x 2
Dimensions (L x H x P) 215 x 312 x 110 mm
Poids (net) 4,2 kg

Température de fonctionnement +5 $^{\circ}$ C à +35 $^{\circ}$ C
Humidité 5% à 85% (sans condensation)
Température de stockage -20 $^{\circ}$ C à +55 $^{\circ}$ C

Accessoire standard Télécommande
Pile (AAA, R03, UM-4) x 2

Pays d'origine Chine

- Les caractéristiques et la présentation peuvent être modifiées sans avis préalable.
- Poids et dimensions sont approximatifs.
- Les illustrations peuvent légèrement différer des modèles de production.

Avant utilisation

Lire les consignes suivantes avant toute utilisation

- L'appareil pouvant dégager de la chaleur lorsqu'il fonctionne, laissez un espace suffisant autour de l'appareil afin de permettre une ventilation naturelle.
Ne pas obstruer les orifices de ventilation. Laissez au moins 20 cm de libre au-dessus et au moins 5 cm de chaque côté de l'appareil.
Ne placez RIEN au-dessus de l'appareil.
- La tension d'alimentation utilisée doit être identique à la tension indiquée sur la plaque à l'arrière de l'appareil. En cas de doute, n'hésitez pas à consulter un électricien.
- Choisissez soigneusement l'endroit où vous installerez l'appareil. Evitez de le placer dans un endroit exposé directement aux rayons solaires ou à proximité d'une source de chaleur. Evitez également les endroits soumis à des vibrations ou exposés à la poussière, à la chaleur, au froid et à l'humidité.
- Ne placez pas l'appareil sur l'amplificateur ou le récepteur.
- N'ouvrez jamais l'appareil pour ne pas endommager les circuits ou vous exposer à un risque d'électrocution. Au cas où un objet tomberait par inadvertance dans l'appareil, contactez votre revendeur ou la société chargée de la maintenance.
- Pour débrancher le cordon d'alimentation de la prise murale, tirez directement sur la prise, ne tirez jamais sur le cordon.
- N'essayez pas de nettoyer l'appareil avec un détergent chimique, vous risqueriez d'abîmer la finition du revêtement. Utilisez toujours un chiffon propre et sec.
- Conservez soigneusement ce manuel pour pouvoir vous y référer ultérieurement.

ATTENTION

Ne pas exposer l'appareil à l'humidité ou aux projections d'eau; ne pas poser d'objets contenant de l'eau, tels qu'un vase, ou un liquide quelconque, sur l'appareil.

Ne pas installer l'appareil dans un endroit clos tel qu'une bibliothèque ou un meuble fermé.

Boîtier de télécommande

L'amplificateur et les composants de la série Référence 300mkII raccordés par les cordons de télécommande, peuvent être commandés par la télécommande fournie.

Lorsque vous utilisez la télécommande pointez-la en direction du capteur situé sur la façade avant de l'appareil.

- Même si le boîtier de télécommande est activé dans la zone de fonctionnement, la commande à distance peut être impossible s'il y a des obstacles entre le lecteur et le boîtier de télécommande.
- Si le boîtier de télécommande fonctionne dans le voisinage d'autres appareils générant des rayons infrarouges, ou si d'autres télécommandes utilisant des rayons infrarouges sont utilisées près du lecteur, le lecteur peut ne pas bien fonctionner. Dans la situation inverse, les autres appareils peuvent ne pas bien fonctionner.

Mise en place des piles

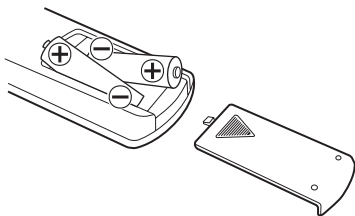

- 1 Retirer le couvercle du compartiment des piles.
- 2 Introduire deux piles "AAA" (R03, UM-4). S'assurer que les piles sont correctement mises en respectant les polarités plus ⊕ et moins ⊖.
- 3 Fermer le couvercle jusqu'au déclic.

Remplacement des piles

Si vous remarquez que la distance entre le boîtier de télécommande et le lecteur devient plus courte pour un fonctionnement correct, ceci indique que les piles sont usées. Dans ce cas, remplacer les piles par des nouvelles.

Précautions à observer concernant les piles

- Bien placer les piles en respectant les polarités plus ⊕ et moins ⊖.
- Utiliser des piles du même type. Ne jamais essayer d'utiliser des types de pile différents ensemble.
- Des piles ou des batteries peuvent être utilisées. Se référer à leurs étiquettes pour les précautions à respecter.
- Si le boîtier de télécommande n'est pas utilisé pendant une longue période (pluss d'un mois), retirer les piles du boîtier de télécommande pour éviter des fuites de pile. Si elles coulent, essuyer le liquide dans le compartiment des piles et remplacer les piles par des neuves.
- Ne pas chauffer, démonter les piles ni les mettre au feu.

Raccordement du système

Référence 300mkII

Avec les appareils de la série Référence 300mkII, il est possible de contrôler le fonctionnement du système et exécuter les fonctions intelligentes de lecture directe.

- En appuyant sur le bouton STANDBY/ON de l'A-H300mkII, vous pouvez allumer ou mettre en veille tous les appareils raccordés avec des cordons de télécommande.
- Quand vous appuyez sur le bouton PLAY d'une source, le sélecteur d'entrée (INPUT SELECTOR) de l'A-H300mkII est commuté automatiquement sur cette source.
- La source sélectionnée par le sélecteur d'entrée (INPUT SELECTOR) de l'A-H300mkII sera lue automatiquement.
- Quand vous allumez le système, la dernière source sélectionnée sera lue automatiquement.
- Vous pouvez utiliser la télécommande du système pour télécommander tous les appareils raccordés par des cordons de télécommande.

Raccordez les prises de télécommande (REMOTE CONTROL A ou B) de chaque appareil avec les cordons de télécommande.

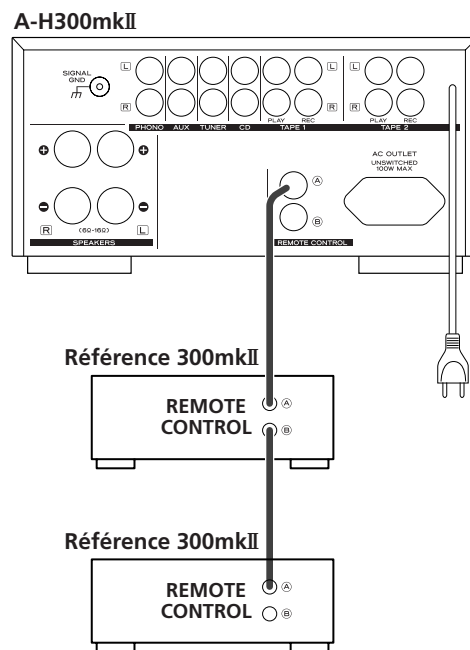

Copie

Lorsque vous voulez copier une cassette en utilisant deux R-H300mkII, ne raccordez pas les cordons de télécommande du deuxième magnétophone. Servez-vous des boutons sur la face avant.

Raccordements

PRÉCAUTION:

- Coupez l'alimentation de tous les appareils avant d'effectuer les raccordements.
- Lisez les instructions qui accompagnent chaque appareil que vous avez l'intention d'utiliser en association avec cet appareil-ci.
- Veillez à ce que chaque fiche soit soigneusement insérée. Pour éviter les ronflements et les bruits parasites, évitez d'attacher les câbles d'interconnexion parcourus par les signaux avec le cordon d'alimentation secteur ou les câbles de liaison aux enceintes.

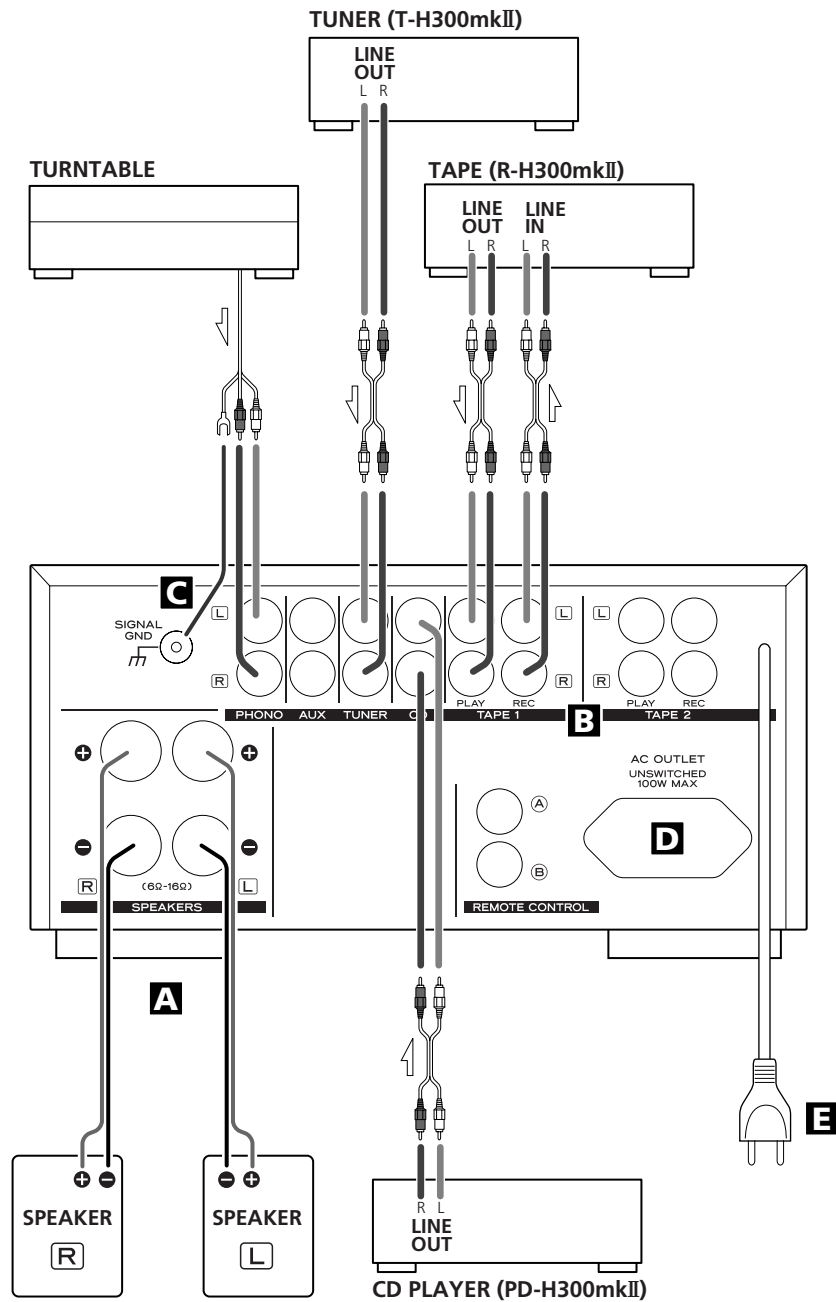

A Bornes Enceintes

Attention:

Pour éviter d'endommager les enceintes avec un signal brusque de niveau trop élevé, veillez à mettre l'appareil hors tension avant de raccorder les enceintes.

Vérifiez l'impédance de vos enceintes. Raccordez des enceintes dont l'impédance est d'au moins 6 à 16 ohms.

Les bornes noires des enceintes correspondent au - (bornes négatives).

Généralement, le côté + des câbles d'enceinte est indiqué ou identifié par une couleur, qui le distingue du "-". Raccordez le côté ainsi marqué à la borne + et le côté dépourvu de marque à la borne -.

Avant de raccorder les câbles des enceintes, préparez-les en les dénudant sur environ 10 mm maximum, de la gaine isolante (pas plus pour éviter tout risque de court-circuit). Torsadez les brins des extrémités de fils dénudés:

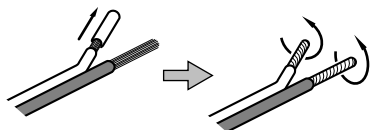

Attention:

Les parties métalliques de deux fils séparés ne doivent jamais se toucher pour éviter tout risque de court-circuit. Les fils en court-circuit peuvent provoquer un incendie ou détériorer sérieusement votre appareil.

Comment effectuez les raccordements :

1. Desserrez le capuchon de protection en tournant dans le sens inverse des aiguilles d'une montre. Ces capuchons de protection ne peuvent pas être retirés complètement de la base.
2. Insérez à fond le fil dans la borne et tournez le capuchon de protection dans le sens des aiguilles d'une montre pour que le raccordement soit solide:

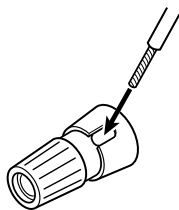

Veillez à ce que seule la partie dénudée du fil soit sous la borne et non la gaine isolante.

3. Tirez légèrement sur le câble pour vérifier qu'il est bien fixé.

B Prises AUDIO IN/OUT

Un signal audio analogique 2 canaux d'entrée ou de sortie est disponible sur ces prises.. Raccordez l'appareil avec des câbles standard de type RCA.

Veillez à brancher:

- la fiche blanche → la prise blanche (L: voie gauche)
- la fiche rouge → la prise rouge (R: voie droite)

C SIGNAL GND

Branchez la prise de terre de la platine disques à ce connecteur.

- Cette borne n'est pas une prise de sécurité.

D Embase Secteur (non commutée)

Même lorsque l'appareil n'est pas en marche, cette prise est active tant que le cordon secteur est branché.

Attention:

Assurez-vous que la puissance électrique totale de tous les équipements raccordés sur cette prise (ou ces prises) n'excède pas 100 W.

E Cordon Secteur

Après avoir terminé toutes les autres connexions, branchez le câble dans une prise secteur.

Assurez-vous de raccorder le câble à une prise qui délivre une tension correcte.

Tenez la prise lorsque vous branchez ou débranchez le câble secteur.

Nom de chaque commande

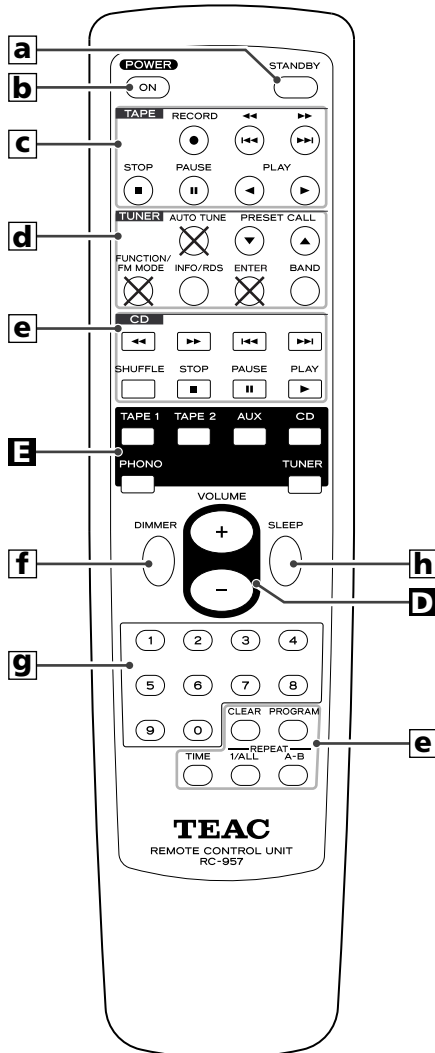
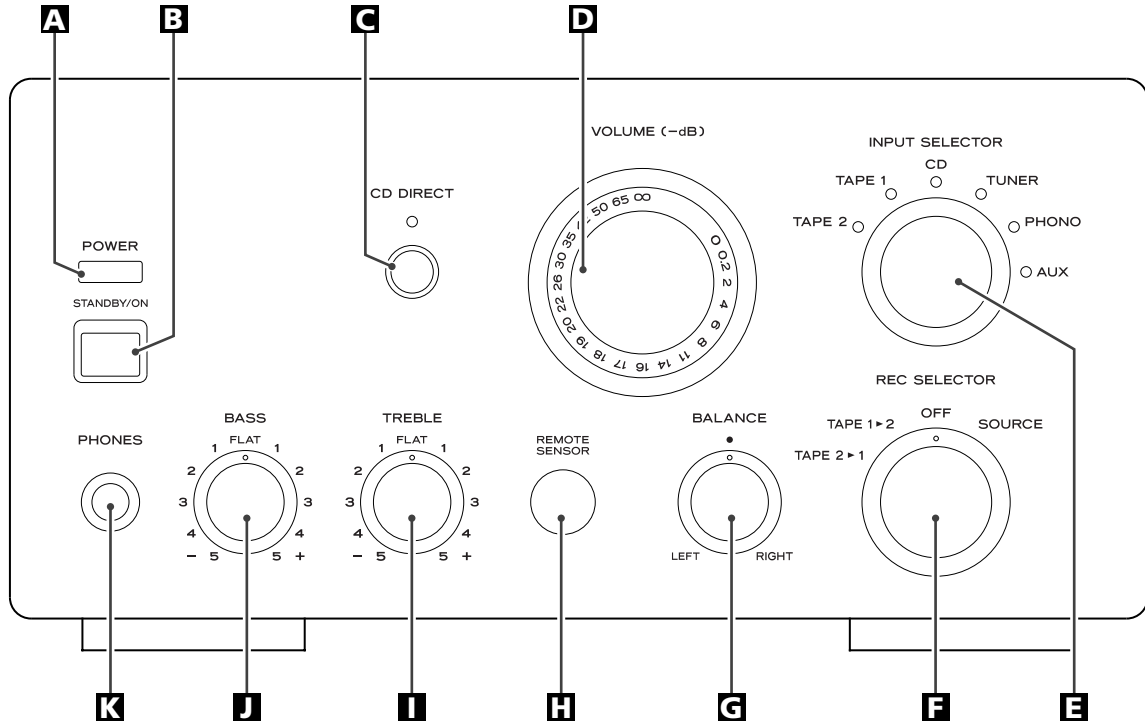

A POWER

Appuyez sur cet interrupteur pour allumer ou mettre en veille l'appareil.

L'appareil tire de la prise secteur une puissance faible mais non nulle lorsque l'interrupteur POWER est sur la position OFF.

B STANDBY/ON

Lorsque l'interrupteur secteur de l'appareil principal est enclenché, utilisez ce bouton pour mettre en marche (ON) ou en veille (STANDBY) l'appareil.

L'afficheur de mise en veille s'illumine lorsque l'appareil est en mode veille. Lorsque l'appareil est en fonction, il s'éteint.

C CD DIRECT

Utilisez ce bouton pour enclencher ou non la fonction CD direct. Lorsque elle est enclenchée, le signal du lecteur CD ne traverse pas les correcteurs graves, aigus et la balance.

Le voyant s'illumine quand la fonction CD Direct est active.

D VOLUME

Tournez ce bouton (ou pressez le bouton de VOLUME de la télécommande) pour ajuster le volume.

E INPUT SELECTOR

Utilisez ce bouton (ou les touches de la télécommande) pour sélectionner une source.

F REC SELECTOR

Utilisez ce bouton pour sélectionner la source à enregistrer. Sélectionner "OFF" lorsque vous ne l'utilisez pas.

G BALANCE

Utilisez ce bouton pour ajuster la balance des enceintes acoustiques.

Normalement, mettez le bouton en position centrale.

H Capteur de télécommande

Lorsque vous utilisez la télécommande pointez-la en direction du capteur.

I TREBLE

Utilisez ce bouton pour ajuster le niveau des fréquences aiguës.

J BASS

Utilisez ce bouton pour ajuster le niveau des fréquences graves.

K PHONES

Pour une écoute privée, branchez un casque dans cette prise, et ajustez le volume en tournant le bouton VOLUME.

a STANDBY

Lorsque l'interrupteur secteur de l'appareil principal est enclenché, utilisez ce bouton pour mettre l'appareil en veille.

b ON

Lorsque l'interrupteur secteur de l'appareil principal est enclenché, utilisez ce bouton pour mettre l'appareil en marche.

c Touches pour commander le TEAC R-H300mkII (TAPE).

d Touches pour commander le TEAC T-H300mkII ou T-H300DABmkII (TUNER).

- Les touches suivantes ne fonctionnent que pour le T-H300DABmkII (modèle Royaume-Uni uniquement). Celles-ci ne fonctionnent pas pour le T-H300mkII:

FUNCTION/FM MODE, AUTO TUNE, ENTER, INFO

e Touches pour commander le TEAC PD-H300mkII (CD).

f FL DIMMER

Quand le T-H300mkII est raccordé avec un cordon de télécommande, utilisez ce bouton pour régler la luminosité des afficheurs du T-H300mkII, R-H300mkII, et PD-H300mkII.

- Le T-H300mkII est indispensable pour cette fonction.

g Touches numériques

Utilisez ces touches pour sélectionner un numéro de piste ou un canal pré-réglé.

Pressez la touche CD ou TUNER pour sélectionner la source choisie, puis pressez les touches numériques.

(Les touches CD ou TUNER sont prises en compte même si la télécommande n'est pas pointée vers le récepteur de l'appareil principal.)

Par exemple pour sélectionner le morceau 35, appuyer sur CD puis "3" et "5".

Pour sélectionner des nombres inférieurs à 10, appuyez sur "0" puis entrez le chiffre. Par exemple, pour choisir le morceau numéro 5, appuyez sur "0" puis "5". (En option vous pouvez juste presser la touche "5" et attendre quelques secondes.)

h SLEEP

Utilisez ce bouton pour activer l'extinction différée. (Sleep timer)

- Le T-H300mkII est indispensable pour cette fonction.

Note:

- Pour simplifier les explications, les instructions se rapportent aux noms des boutons et des contrôles sur la face avant, sans faire mention de l'emploi de la télécommande.

Fonctions de base

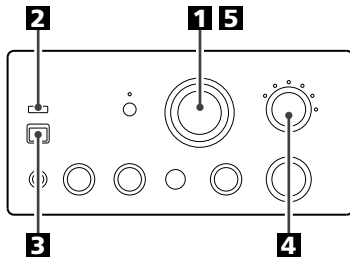

- 1** Afin de protéger les enceintes acoustiques d'un signal soudain très fort, tournez le bouton **VOLUME** en sens inverse des aiguilles d'une montre pour réduire le volume.

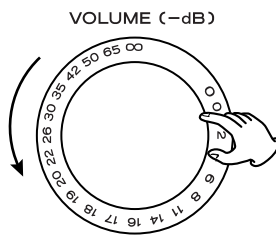

-∞ (Infini): volume minimum
0dB: volume maximum

- 2** Pressez l'interrupteur **POWER**.

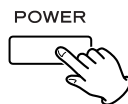

L'appareil passe en mode veille, et le voyant de mode veille s'allume.

- 3** Pressez l'interrupteur **STANDBY/ON** pour mettre en marche l'appareil.

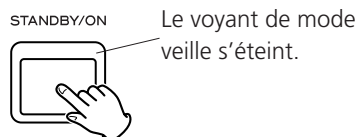

- 4** Sélectionnez une source en tournant le sélecteur d'entrée (**INPUT SELECTOR**) (ou en pressant une des touches de la télécommande).

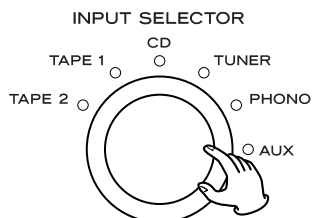

- 5** Activez la source, et amenez graduellement le volume au niveau requis en tournant le bouton de **VOLUME**.

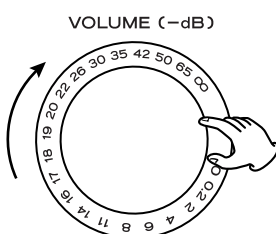

Enregistrement

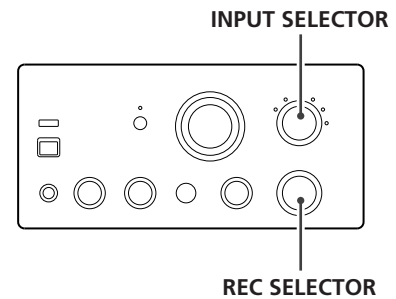

- 1** Sélectionnez la source à enregistrer en tournant le sélecteur d'entrée (**INPUT SELECTOR**)

Ne sélectionnez pas TAPE 1 ou TAPE 2.

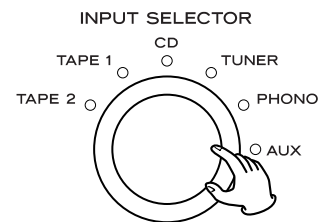

- 2** Mettez le sélecteur d'enregistrement (**REC SELECTOR**) sur "SOURCE".

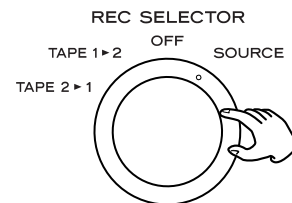

- 3** Commencez à enregistrer avec le magnétocassette connecté en **TAPE 1** ou **TAPE 2** (ou les deux).

Vous pouvez utiliser à la fois TAPE 1 et 2 pour enregistrer.

- Le volume et les contrôles de tonalité n'ont aucun effet sur les signaux enregistrés.
- Vous ne pouvez pas enregistrer (ou copier) quand la fonction CD direct est active, en effet aucun son n'est fourni sur les prises TAPE REC. Si le voyant CD DIRECT est illuminé, pressez le bouton CD DIRECT pour rendre la fonction inactive.

Copie

- 1 Mettez le sélecteur d'entrée (INPUT SELECTOR) sur "TAPE 1" (ou "TAPE 2").

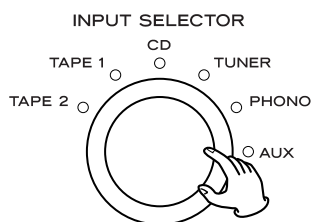

- 2 Mettez le sélecteur d'enregistrement (REC SELECTOR) sur "TAPE 1 ► 2" (ou "TAPE 2 ► 1").

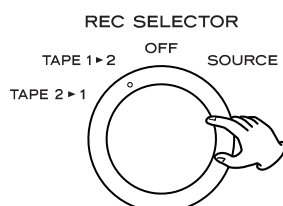

Si vous voulez copier de TAPE 2 vers TAPE 1, sélectionnez "TAPE 2 ► 1", et mettez le sélecteur d'entrée (INPUT SELECTOR) sur "TAPE 2".

- 3 Commencez d'enregistrer sur le magnétocassette connecté à TAPE 2 (ou TAPE 1).

- 4 Mettez en lecture le magnétocassette connecté à TAPE 1 (ou TAPE 2).

- Le volume et les contrôles de tonalité n'ont aucun effet sur les signaux enregistrés.
- Vous ne pouvez pas enregistrer (ou copier) quand la fonction CD direct est active, en effet aucun son n'est fourni sur les prises TAPE REC. Si le voyant CD DIRECT est illuminé, pressez le bouton CD DIRECT pour rendre la fonction inactive.

Attention:

Lorsque vous voulez copier une cassette à l'aide de 2 appareils R-H300mkII, ne raccordez pas les cordons de télécommande au second magnétocassette.

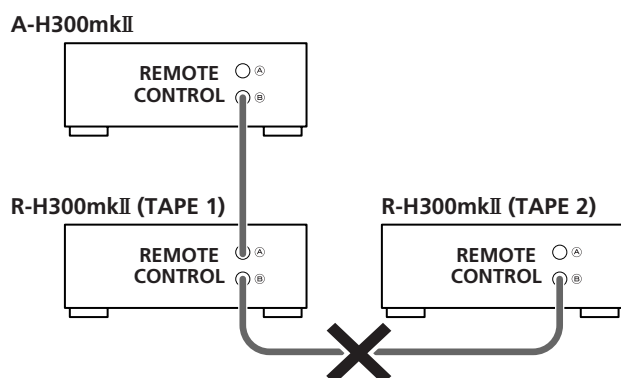

Dépannage

En cas de problème avec l'appareil, prenez le temps de lire ce tableau et de voir si vous pouvez résoudre le problème tout seul avant de faire appel à votre revendeur ou au centre d'assistance TEAC.

L'appareil ne s'allume pas

- ➔ Vérifier que l'appareil est bien branché sur la prise secteur. Vérifiez que la source d'alimentation CA n'est pas une prise équipée d'un interrupteur et si tel et le cas vérifiez que l'interrupteur est bien sur ON. Vérifiez que la prise délivre bien du courant en branchant un autre appareil électrique, une lampe ou un ventilateur par exemple.

Aucun son ne sort ou le son est très faible.

- ➔ Réglez le volume à l'aide du bouton VOLUME.
- ➔ Vérifiez que les enceintes et les différents appareils périphériques sont correctement raccordés.
- ➔ Vérifiez que chacun des éléments raccordés fonctionne correctement.
- ➔ Sélectionnez la source désirée à l'aide du sélecteur d'entrée (INPUT SELECTOR).

Le son se coupe pendant l'écoute de musique ou aucun son n'est diffusé même lorsque l'appareil est sous tension.

- ➔ L'impédance des enceintes est inférieure à celle prescrite pour cet appareil.
- ➔ Mettez l'appareil hors tension et réduisez le volume.

Réponse faible des graves.

- ➔ La polarité du caisson (+/-) est inversée. Vérifiez la polarité de toutes les enceintes.

Emission d'un bourdonnement ou d'un bruit sourd.

- ➔ Vérifiez que les enceintes sont correctement branchées.
- ➔ Vérifiez que les cordons et les câbles des enceintes sont le plus éloigné possible de l'alimentation en courant alternatif.

La télécommande ne fonctionne pas.

- ➔ Appuyez sur l'interrupteur POWER de l'appareil principal pour le mettre en veille.
- ➔ Si les piles sont usées, changez-les.
- ➔ Utilisez la télécommande à une distance d'environ 5 m et dirigez-la vers le panneau avant de l'appareil.
- ➔ Enlevez tous les obstacles qui se trouvent éventuellement entre la télécommande et l'appareil.
- ➔ Si une lumière puissante est allumée à proximité de l'appareil, éteignez-la.

Si malgré ces indications, vous ne parvenez pas à faire fonctionner normalement l'appareil, débranchez le cordon d'alimentation du secteur et rebranchez-le.

Entretien

Si la surface de l'appareil est sale, nettoyez-la avec un chiffon doux ou utilisez une solution diluée de savon doux. Veillez à ce qu'il ne reste pas de produit sur l'appareil. N'utilisez jamais de diluant, de benzène ou d'alcool, ceux-ci risquant d'endommager la surface de l'appareil.

Enhorabuena por la adquisición de un TEAC. Lea detenidamente este manual a fin de obtener el mejor rendimiento de esta unidad.

Índice	20
Especificaciones	20
Antes de comenzar	20
Mando a distancia	21
Conexión del sistema	21
Conexión	22
Nombres de los controles	24
Funcionamiento básico	26
Grabación	26
Copia	27
Solución de problemas	27

Especificaciones

Sección del amplificador

Salida de potencia	45 W + 45 W (6 Ω , 1 kHz, 0,5%)
Distorsión armónica total	0,5% (1 kHz, 6 Ω , 45 W)
S/R (entrada cortocircuitada)	PHONO: 70 dB (IHF-A)
	AUX, CD, TAPE, TUNER: 95 dB (IHF-A)
	CD DIRECT: 95 dB (IHF-A)
Sensibilidad/impedancia de entrada	
	PHONO: 4,0 mV \pm 0,8 mV/10 k Ω
	AUX, CD, TAPE, TUNER: 300 mV \pm 30 mV/10 k Ω
Respuesta de frecuencia	5 Hz - 80 kHz
Control de tono	BASS: \pm 10 dB (100 Hz)
	TREBLE: \pm 10 dB (10 Hz)

Generalidades

Requisitos de alimentación	
Modelo Europa/G.B.	230 V c.a., 50 Hz
Modelo EE.UU./Canadá	120 V c.a., 60 Hz
Consumo de energía	85 W
Dimensiones (A x Alt.x P)	215 x 312 x 110 mm
Peso (neto)	4,2 kg
Toma de c.a (total 100 W máx.)	
Modelo Europa/G.B.	no conmutada x 1
Modelo EE.UU./Canadá.	no conmutada x 2
Temperatura de operación	desde +5°C hasta +35°C
Humedad de operación	desde el 5% hasta el 85%
(sin condensación)	
Temperatura de almacenamiento	desde -20°C hasta +55°C
Accesorios estándar	Unidad de control remoto
	Pila (AAA, R03, UM-4) x 2

- El diseño y las especificaciones están sujetos a cambios sin previo aviso.
- El peso y dimensiones son aproximados.
- Las ilustraciones pueden diferir de los modelos de producción.

Léase antes de continuar

- La unidad puede calentarse durante su funcionamiento, por lo que habrá que dejar espacio suficiente alrededor para su ventilación.
Los orificios de ventilación no deberán obstruirse. Deje al menos 20 cm de espacio libre encima de cada unidad y 5 cm en los laterales.
NO coloque ningún objeto encima de la unidad.
- La tensión suministrada a la unidad deberá coincidir con el valor indicado en el panel posterior. En caso de duda, consulte a un electricista.
- Elija cuidadosamente el emplazamiento de la unidad. No coloque la unidad a la luz solar directa ni cerca de fuentes de calor. Evite también los lugares expuestos a vibraciones o a un exceso de suciedad, frío, calor o humedad.
- No coloque la unidad encima del amplificador/receptor.
- No abra la carcasa de la unidad, ya que podrían dañarse los circuitos o producirse descargas eléctricas. Si entra algún cuerpo extraño en la unidad, póngase en contacto con su distribuidor o empresa de servicios.
- Cuando desconecte el cable de la toma mural, sostenga únicamente el conector y nunca el propio cable.
- No intente limpiar la unidad con disolventes químicos, ya que podrían dañar el acabado. Utilice un paño limpio y seco.
- Conserve el manual en un lugar seguro para futuras consultas.

PRECAUCIÓN

El producto no deberá quedar expuesto a goteos o salpicaduras, ni servir de base para objetos que contengan líquido (jarrones, etc.).

No instale este equipo en espacios cerrados tales como estantes de libros o similares.

Mando a distancia

El amplificador y la serie Reference 300mkII conectados con cables de control remoto pueden ser controlados desde el mando a distancia suministrado.

Cuando utilice el mando a distancia, apunte al sensor remoto del panel frontal del A-H300mkII.

- Aunque se utilice la unidad dentro del margen de funcionamiento efectivo, es imposible el control a distancia si hay obstáculos entre el reproductor y el control remoto.
- Si se utiliza la unidad cerca de otros aparatos que generen rayos infrarrojos o si se emplean otros aparatos de control remoto por rayos infrarrojos cerca del reproductor, es posible que éste no funcione correctamente. Del mismo modo, es posible que los otros aparatos tampoco funcionen correctamente.

Instalación de las pilas

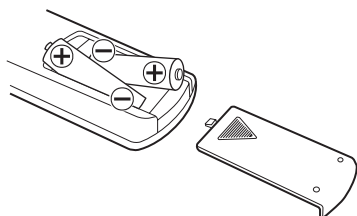

- 1 Abra la tapa del compartimento de las pilas.
- 2 Coloque dos pilas "AAA" (R03, UM-4). Asegúrese de que las pilas queden ubicadas con sus polos positivo ⊕ y negativo ⊖ correctamente posicionados.
- 3 Cierre la tapa hasta que se trabe.

Cambio de pilas

Si nota que ha disminuido la distancia necesaria para un control correcto entre el control remoto y el reproductor, significa que las pilas están gastadas. En este caso, reemplácelas por nuevas.

Precauciones con las pilas

- Asegúrese de insertar las pilas con sus polaridades positiva ⊕ y negativa ⊖ correctas.
- Utilice el mismo tipo de pilas. Nunca utilice diferentes tipos de pilas juntas.
- Pueden utilizarse pilas recargables y no recargables. Refiérase a las precauciones en sus rótulos.
- Si no va a utilizar el control remoto por mucho tiempo (más de un mes), retire las pilas para evitar pérdidas. Si se produce pérdidas, limpie el líquido en el interior del compartimento y cambie las pilas por nuevas.
- No caliente ni desarme las pilas y nunca arroje pilas gastadas al fuego.

Conexión del sistema

Reference 300mkII

Si dispone de la serie TEAC Reference 300mkII, podrá utilizar las prácticas operaciones de control del sistema y las funciones de reproducción directa AI.

- El botón STANDBY/ON del A-H300mkII le permitirá apagar y encender todas las unidades que estén conectadas mediante cables de control remoto.
- Cuando pulse el botón PLAY de un equipo fuente, el selector de entrada del A-H300mkII conmutará automáticamente a dicha fuente.
- La fuente que elija con el selector de entrada del A-H300mkII se reproducirá de forma automática.
- Cuando encienda el sistema, se reproducirá automáticamente la última fuente seleccionada.
- Puede usar el mando a distancia del sistema para controlar todas las unidades conectadas con cables de control remoto.

Conecte el terminal REMOTE CONTROL (A o B) de cada componente utilizando cables de control remoto.

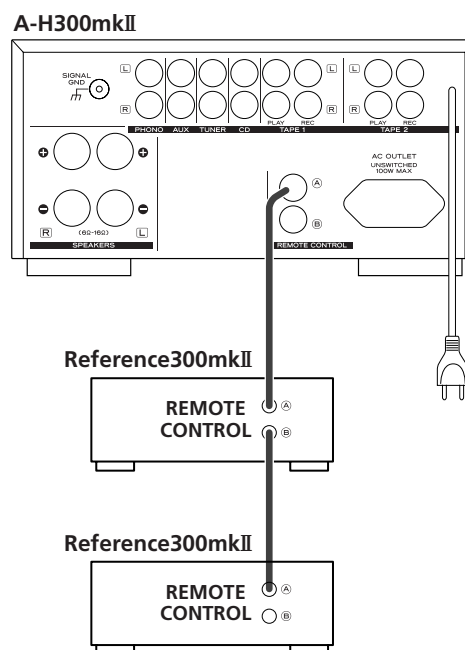

Copia

Si pretende copiar una cinta de casete haciendo uso de dos unidades R-H300mkII, no conecte los cables de control remoto a la segunda platina. Utilice los botones del panel frontal.

Conexión

PRECAUCIÓN:

- Apague todos los equipos antes de realizar las conexiones.
- Lea las instrucciones de cada equipo que intenta utilizar con esta unidad.
- Asegúrese de insertar firmemente cada enchufe. Para evitar zumbidos y ruidos, evite poner los cables de conexión de señal en haz con el cable de alimentación de CA o cables de altavoz.

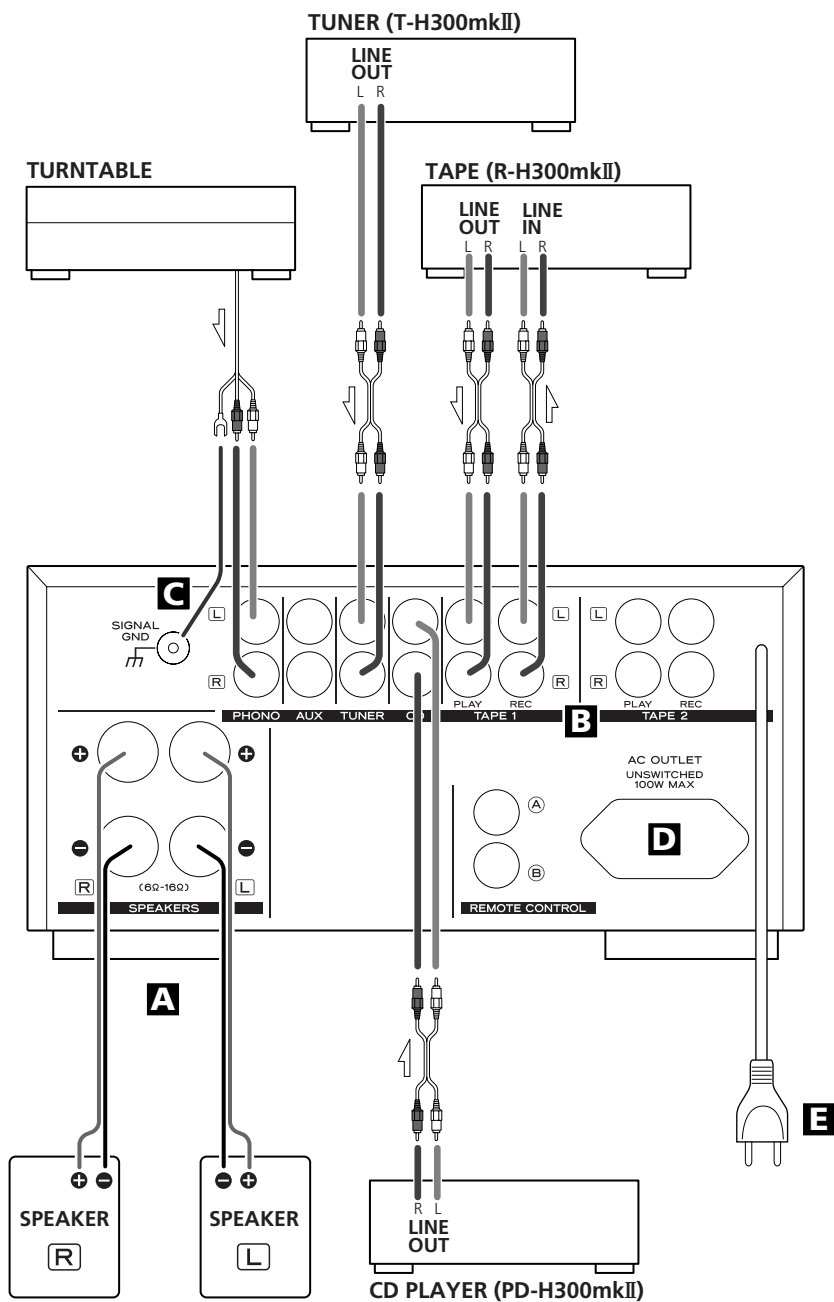

A Terminales de altavoz

Precaución:

Para evitar posibles daños en los altavoces por una señal repentina de alto nivel, apague la unidad antes de conectarlos.

Compruebe la impedancia de los altavoces. Los altavoces deberán tener una impedancia de 6 a 16 ohmios.

Los terminales de altavoz negros son el negativo (-). Por lo general, la parte positiva (+) del cable de altavoz está identificada (franja, color...) para distinguirla de la parte negativa. Conecte el extremo positivo al terminal +, y el negativo al terminal negro.

Prepare los cables de altavoz para la conexión, pelando como máximo 10 mm de aislante (no más, para evitar cortocircuitos). Trence los hilos con firmeza:

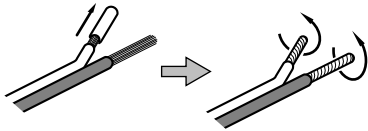

PRECAUCIÓN:

Las porciones metálicas de los dos cables no deberán tocarse, ya que se podría producir un cortocircuito. Los hilos cortocircuitados pueden ocasionar riesgo de incendio o fallos en el equipo.

Conexiones:

1. Gire el casquillo del terminal hacia la izquierda para aflojarlo. Los casquillos de los terminales de altavoz no se pueden desprender por completo de la base.
2. Inserte el hilo a fondo en el terminal y gire el casquillo hacia la derecha para dejarlo debidamente conectado:

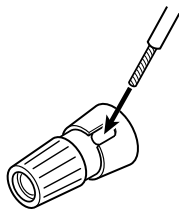

Compruebe que no queda nada de aislante debajo del terminal, únicamente el hilo desnudo.

3. Compruebe que queda bien conectado tirando ligeramente del cable.

B Conectores AUDIO IN/OUT

La señal de audio analógico de 2 canales se envía y recibe a través de estos terminales. Utilice cable RCA (de venta en comercios) para conectar el componente.

Asegúrese de conectar:

- Enchufe blanco → Enchufe blanco (L: canal izquierdo)
- Enchufe rojo → Enchufe rojo (R: canal derecho)

C SIGNAL GND (tierra de señal)

Conecte a este terminal el cable de tierra del giradiscos.

- No se trata de una puesta a tierra de seguridad.

D AC OUTLET (toma de alimentación no conmutada)

Aunque la unidad esté apagada, esta toma permanecerá con corriente mientras el cable de alimentación esté conectado a la red.

Precaución:

Compruebe que el consumo total de los equipos conectados a la toma o tomas de red no sobrepasa los 100 vatios.

E Cable de alimentación (c.a.)

Una vez realizadas todas las conexiones restantes, conecte el cable de alimentación a la toma mural.

Asegúrese de conectar el cable de alimentación a una toma de red que suministre la tensión adecuada.

Sostenga siempre el cable de alimentación por el conector.

Nombres de los controles

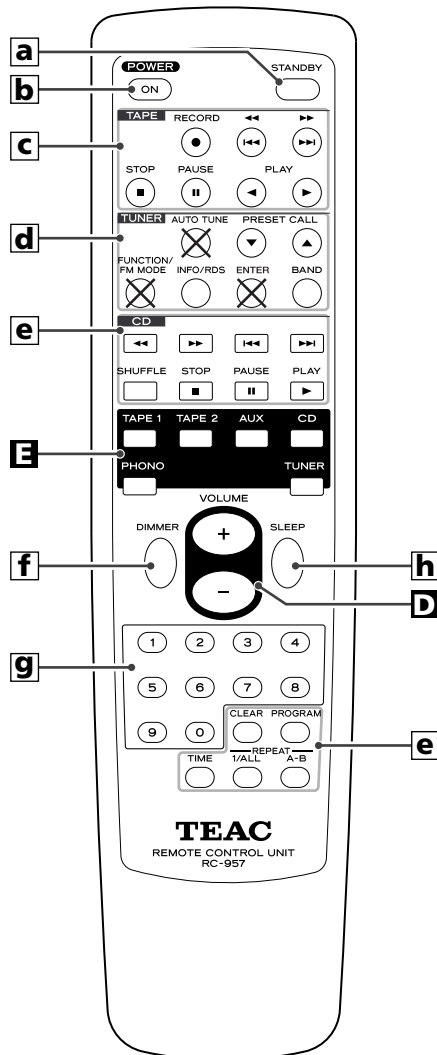
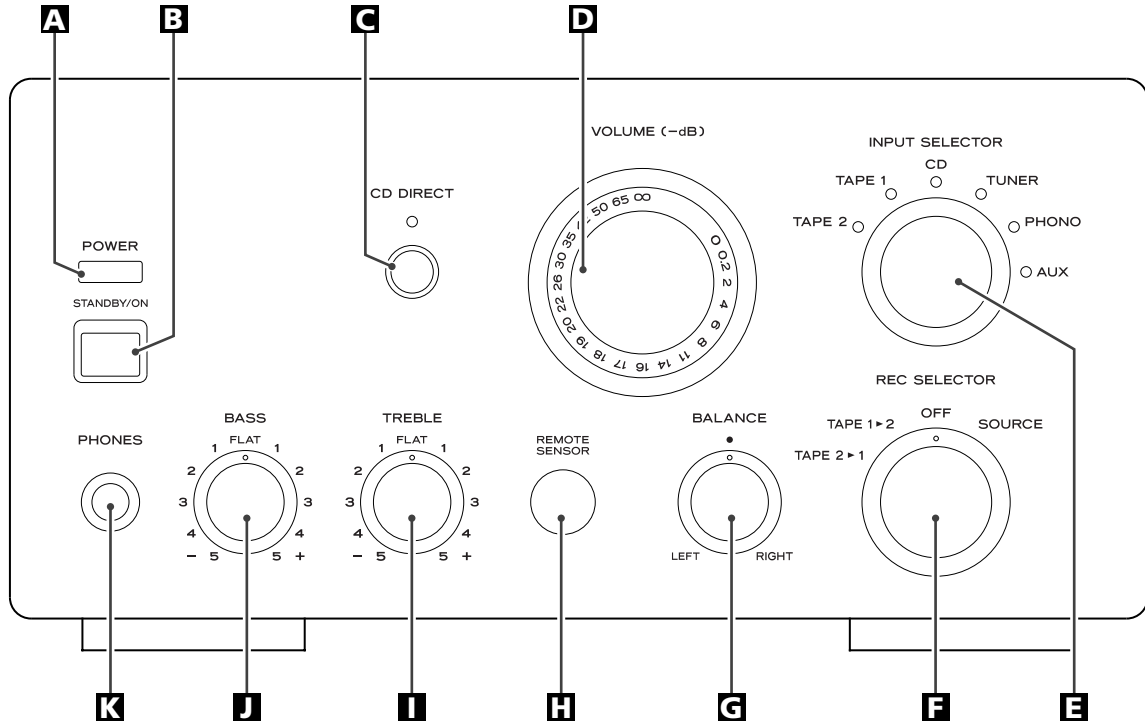

A POWER

Pulse este interruptor para encender o apagar la unidad.

El equipo suministra una energía no operativa nominal desde la toma de CA con su interruptor POWER en la posición OFF.

B STANDBY/ON

Con el interruptor POWER de la unidad principal pulsado, utilice este botón para encender y apagar el equipo.

El indicador de apagado se ilumina cuando la unidad se encuentra en el modo de espera. El indicador luminoso se apagará cuando encienda la unidad.

C CD DIRECT

Use este botón para activar y desactivar la función de CD directo. Cuando esté activada la función de CD directo, la entrada de sonido del terminal de CD no será procesada por los controles de graves, agudos y balance.

El indicador se ilumina cuando está activada la función de CD directo.

D VOLUME

Gire este mando (o utilice los botones VOLUME del mando a distancia) para regular el volumen.

E INPUT SELECTOR

Use este mando (o los botones del mando a distancia) para seleccionar una fuente.

F REC SELECTOR

Use este mando para seleccionar la fuente que desea grabar. Seleccione "OFF" cuando no se esté utilizando.

G BALANCE

Use este mando para ajustar el balance entre los altavoces. Normalmente deberá encontrarse en la posición central.

H Sensor remoto

Cuando utilice el mando a distancia, apunte con él hacia el sensor remoto.

I TREBLE

Use este mando para ajustar el nivel del margen de altas frecuencias.

J BASS

Use este mando para ajustar el nivel del margen de bajas frecuencias.

K PHONES

Para la escucha en privado, conecte los auriculares a esta toma y regule el volumen con el mando VOLUME.

a STANDBY

Con el interruptor POWER de la unidad principal pulsado, utilice este botón para apagar el equipo.

b ON

Con el interruptor POWER de la unidad principal pulsado, utilice este botón para encender el equipo.

c Botones de control de la unidad TEAC R-H300mkII (platina de cinta).

d Botones de control de la unidad TEAC T-H300mkII o T-H300DABmkII (sintonizador).

- Las siguientes teclas funcionan sólo con el T-H300DABmkII (sólo modelo británico). No funcionan con el T-H300mkII:

FUNCTION/FM MODE, AUTO TUNE, ENTER, INFO

e Botones de control de la unidad TEAC PD-H300mkII (CD).

f FL DIMMER

Si la unidad T-H300mkII está conectada con un cable de control remoto, utilice este botón para regular la luminosidad de pantalla de los equipos T-H300mkII, R-H300mkII y PD-H300mkII.

- El T-H300mkII es indispensable para esta función.

g Botones numéricos

Use estos botones para seleccionar un número de pista o un canal programado.

Pulse el botón CD o TUNER para seleccionar el componente que desea controlar, y después utilice los botones numéricos. (Aunque pulse los botones CD o TUNER sin apuntar a la unidad principal, cambiará la selección del mando a distancia.)

Por ejemplo, para seleccionar la pista 35, pulse primero el botón CD y después "3" y "5".

Para seleccionar números menores de 10, pulse el "0" y después el número correspondiente. Para seleccionar el número 5, por ejemplo, pulse "0" y "5". (También puede pulsar sólo el número "5" y esperar unos segundos.)

h SLEEP

Use este botón para programar la desconexión automática.

- El T-H300mkII es indispensable para esta función.

Observación:

- Para simplificar las explicaciones, en estas instrucciones haremos referencia a los botones y mandos del panel frontal, sin hacer mención al mando a distancia.

Funcionamiento básico

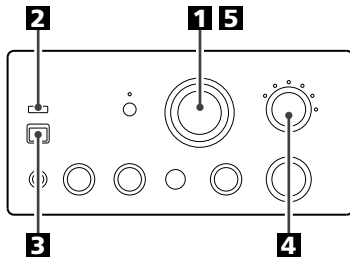

- 1** Para proteger los altavoces frente a las señales repentinas de alto nivel, gire el mando VOLUME hacia la izquierda para reducir el volumen al mínimo.

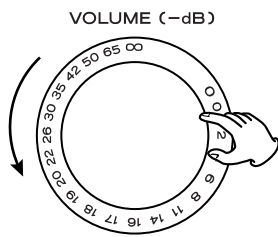

-∞ (infinito): volumen mínimo
0dB: volumen máximo

- 2** Pulse el interruptor POWER.

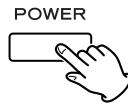

La unidad entrará en el modo de espera, y se iluminará el indicador.

- 3** Pulse el interruptor STANDBY/ON para encender la unidad.

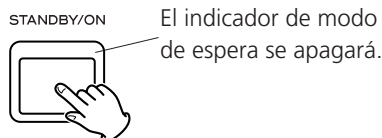

- 4** Seleccione una fuente girando el selector de entrada (o pulsando uno de los botones INPUT SELECTOR del mando a distancia).

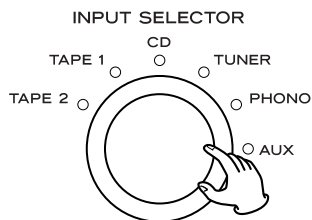

- 5** Ponga en marcha el equipo fuente, y eleve gradualmente el volumen hasta el nivel deseado con el mando VOLUME.

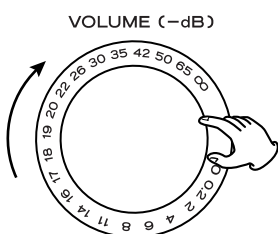

Grabación

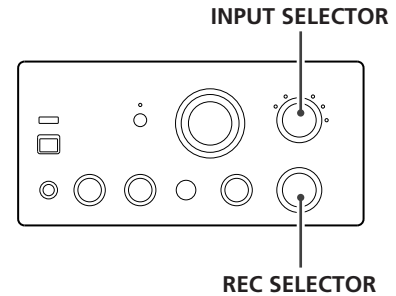

- 1** Seleccione con INPUT SELECTOR la fuente que desee grabar.

No seleccione TAPE 1 ni TAPE 2.

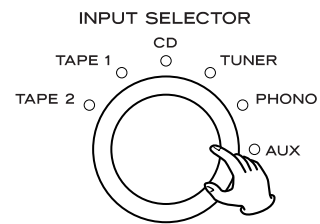

- 2** Sitúe REC SELECTOR en "SOURCE" (fuente).

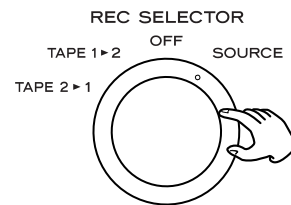

- 3** Inicie la grabación de la platina conectada a TAPE 1 o TAPE 2 (o ambas).

Puede usar tanto TAPE 1 como TAPE 2 para grabar.

- El control de volumen y tono no afecta a las señales de grabación.
- No se puede grabar (ni copiar) cuando está activada la función de CD directo, ya que no se envía sonido por los terminales TAPE REC. Si está iluminado el indicador CD DIRECT, pulse el botón CD DIRECT para apagarlo.

Copia

- 1 Sitúe el selector de entrada en la posición "TAPE 1" (o "TAPE 2").

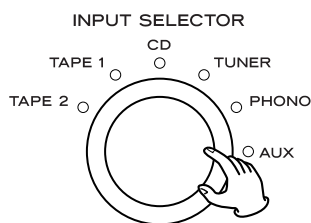

- 2 Sitúe el selector de grabación (REC SELECTOR) en la posición "TAPE 1 ▶ 2" (o "TAPE 2 ▶ 1").

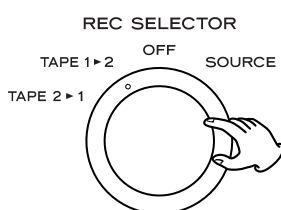

Si desea copiar de TAPE 2 en TAPE 1, seleccione "TAPE 2 ▶ 1", y sitúe el selector de entrada en "TAPE 2".

- 3 Inicie la grabación en la platina conectada a TAPE 2 (o TAPE 1).

- 4 Inicie la reproducción en la platina conectada a TAPE 1 (o TAPE 2).

- El control de volumen y tono no afecta a las señales de grabación.
- No se puede grabar (ni copiar) cuando está activada la función de CD directo, ya que no se envía sonido por los terminales TAPE REC. Si está iluminado el indicador CD DIRECT, pulse el botón CD DIRECT para apagarlo.

Precaución:

Si pretende copiar una cinta de casete haciendo uso de dos unidades R-H300mkII, no conecte los cables de control remoto a la segunda platina.

A-H300mkII

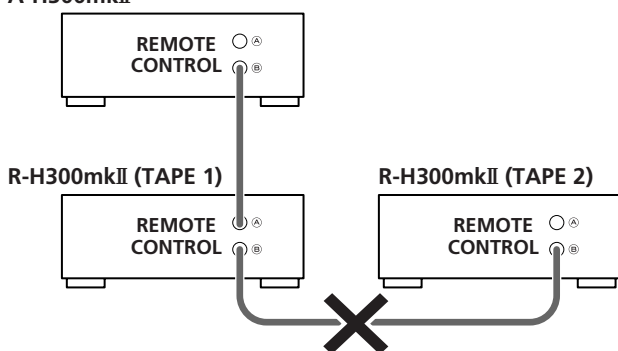

Solución de problemas

Si surge algún problema con la unidad, dedique unos instantes a revisar los siguientes puntos por si puede solucionar el problema sin necesidad de acudir al distribuidor o centro de servicio técnico TEAC.

No hay corriente.

- ➔ Compruebe la conexión a la red. Compruebe que la fuente de c.a. no es una toma conmutada y que, si lo es, el interruptor no está activado. Compruebe que hay corriente en la toma de c.a. conectando otro aparato como una lámpara o un ventilador.

No se oye ningún sonido o es muy bajo.

- ➔ Ajuste el volumen con el mando VOLUME.
- ➔ Compruebe que los altavoces y los componentes están bien conectados.
- ➔ Compruebe el funcionamiento del componente conectado.
- ➔ Seleccione la fuente correspondiente con el mando INPUT SELECTOR.

El sonido se corta durante la audición de música o no se oye ningún sonido, incluso con la unidad encendida.

- ➔ La impedancia de los altavoces es inferior a la indicada para esta unidad.
- ➔ Apague la unidad y reduzca el volumen.

Baja respuesta de graves.

- ➔ La polaridad del altavoz (+/-) está invertida. Compruebe la polaridad correcta de todos los altavoces.

Zumbido o ruido de gran intensidad.

- ➔ Compruebe que los altavoces están bien conectados.
- ➔ Compruebe que los cables de línea y de altavoz se encuentran lo más alejados posible de la toma de alimentación.

El mando a distancia no funciona.

- ➔ Pulse el interruptor POWER de la unidad principal para dejarla en modo de espera.
- ➔ Si las pilas están agotadas, cámbielas por otras nuevas.
- ➔ Utilice el mando a distancia dentro del radio de acción (5 m) y apunte hacia el panel frontal.
- ➔ Retire cualquier obstáculo que haya entre el mando a distancia y la unidad principal.
- ➔ Si hay un luz intensa cerca de la unidad, apáguela.

Si no se restablece el funcionamiento normal, desconecte el cable de alimentación de la toma y vuélvalo a conectar.

Mantenimiento

Si se ensucia la superficie del equipo, pase un paño suave o utilice jabón líquido normal diluido. Limpie cualquier resto que pueda quedar en la unidad. No utilice aguarrás, bencina ni alcohol, ya que podría dañar el acabado de la unidad.

TEAC

TEAC CORPORATION	3-7-3, Nakacho, Musashino-shi, Tokyo 180-8550, Japan Phone: (0422) 52-5081
TEAC AMERICA, INC.	7733 Telegraph Road, Montebello, California 90640 Phone: (323) 726-0303
TEAC CANADA LTD.	5939 Wallace Street, Mississauga, Ontario L4Z 1Z8, Canada Phone: (905) 890-8008
TEAC MEXICO, S.A. De C.V	Campesinos N°184, Colonia Granjas Esmeralda, Delegacion Iztapalapa, CP 09810, México DF Phone: (525) 581-5500
TEAC UK LIMITED	5 Marlin House, Croxley Business Park, Watford, Hertfordshire, WD18 8TE, U.K. Phone: 01923-819699
TEAC EUROPE GmbH	Bahnstrasse 12, 65205 Wiesbaden-Erbenheim, Germany Phone: 0611-71580
TEAC FRANCE S.A.	17, Rue Alexis-de-Tocqueville, CE 005 92182 Antony Cedex, France Phone: (1) 42.37.01.02
TEAC ITALIANA S.p.A.	Via C. Cantù 11, 20092 Cinisello Balsamo, Milano, Italy Phone: 02-66010500
TEAC AUSTRALIA PTY., LTD. A.B.N. 80 005 408 462	280 William Street, Melbourne VIC 3000, Australia Phone: (03) 9672-2400

This appliance has a serial number located on the rear panel. Please record the model number and serial number and retain them for your records.

Model number _____ Serial number _____